

Munich 1800x800x600 mm

Massaaživann SCH313

Paigaldus- ja kasutusjuhend

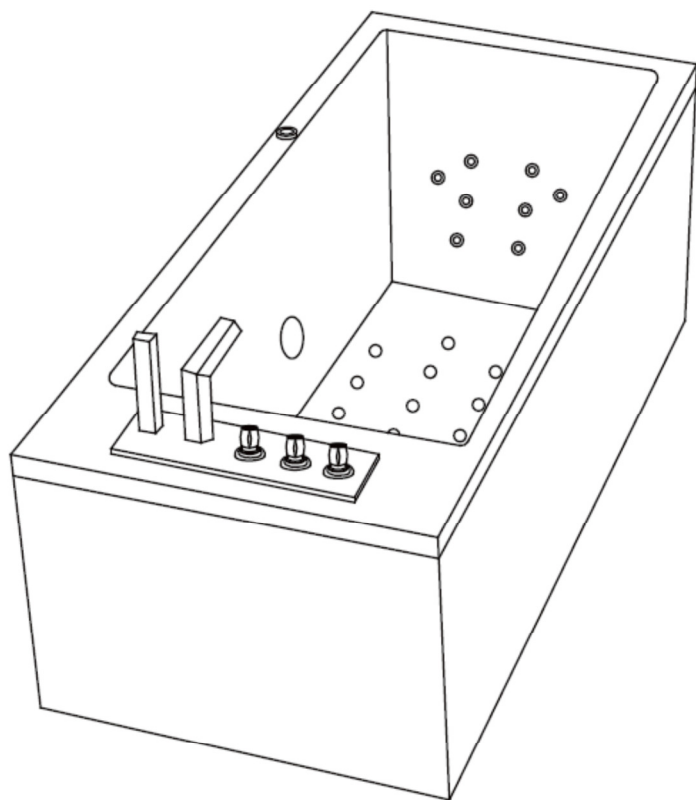

SISUKORD

Sisukord.....	lehekülg 1
Ettevalmistamine.....	lehekülg 2
Ohutus ja hooldamine.....	lehekülg 3
Paigaldamise piltjuhend.....	lehekülg 4
Juhtpaneeli kasutamine	lehekülg 6
paigaldus.....	lehekülg 8
Garantii.....	lehekülg 9

Hea klient! Täname, et valisite meie toote. Ohutuse tagamiseks palume teil enne toote kasutamist järgnev informatsioon läbi lugeda.

Instruction , инструкция 

English language: <http://www.schonberg-bathrooms.com/en>

Русский язык : <http://www.schonberg-bathrooms.com/ru>

ETTEVALMISTUS

Toote netokaal: 65 kg

Palun veenduga, et teil on olemas järgnevad kastid:

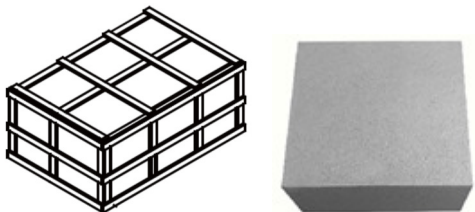

Vann 1 tk, tarvikute kast 1tk (vanni kastis).

Tarvikute kast 1 sisaldab: Sifoon, sifoonikate, käsidušš, käsidušivoolik, kaskaad

Vajalikud töövahendid: (ei sisaldu komplektis)

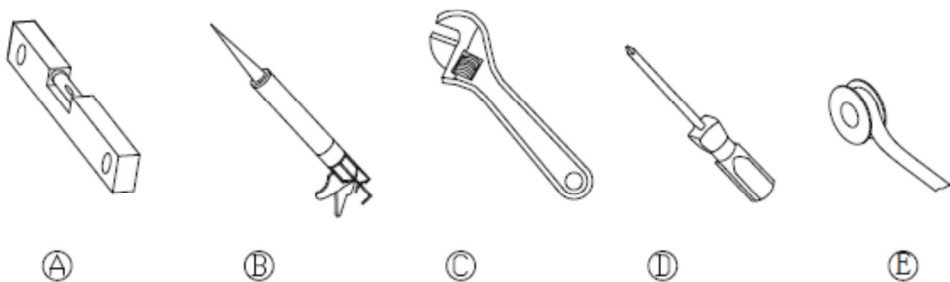

A. Vesilood B. Silikoon C. Tellitav mutrivõti D. Kruvikeeraja E. Toruteip



Tarvikute kast: sifoon, käsidušivoolik, käsidušš, kaskaad, sifoonikate

Tehnilised andmed:

Seade	Voolutugevus	võimsus
Veepump	AC110V/220V	1100 w
Õhupump	AC110V/220V	350 w
Veealune lamp	AC12V	5 w
veesoendi	AC110V/220V	2000 w

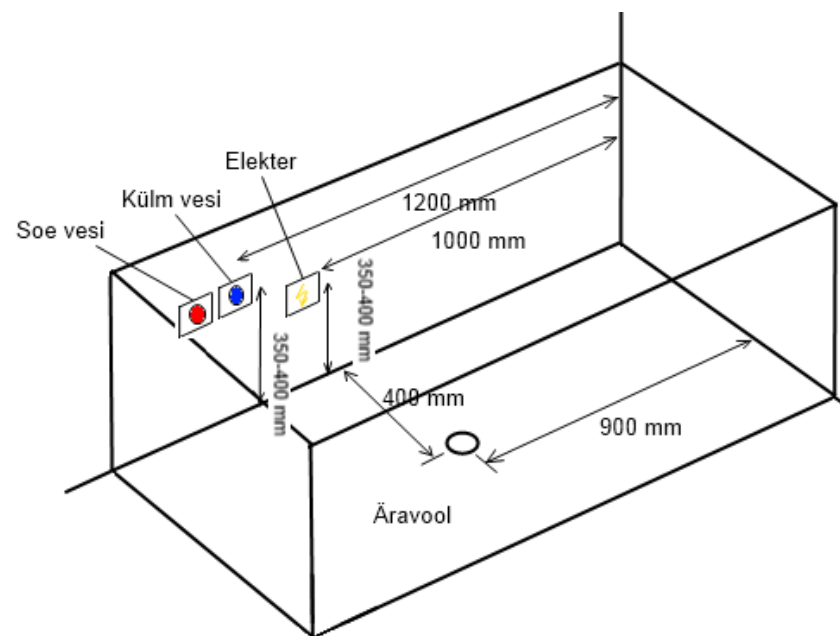

OHUTUS JA HOOLDAMINE

1. Ohutus

Toodet ei tohi kasutada halvas tervislikus seisus isikud (südamehaigused) v.a arsti loal. Toote kasutamine laste või järelvalvet vajavate isikute korral peab toimuma vastutava vanema või järelvalvaja juuresolekul. Eakad ja lapseootel naised peavad olema ettevaatlikud! Traumade vältimiseks püüdke vältida libisemist ja komistamist. Pidage meeles, et vanniosa on põrandapinnast kõrgem. Kontrollige elektritoite olemasolu enne ja pärast toote igakordset kasutamist. Kui teie enesetunne vanni kasutamise käigus halveneb, väljuge sellest viivitamatult ja ühendage vanni toide lahti. Täiendava hoolduse/teeninduse tellimiseks palume votta ühendust meie esindajaga teie regioonis. NB! Ebakaines olekus kasutamine keelatud.

2. Ohutuseeskirjad

Vanni toitevool: 220+/- 10%V, 50 Hz. Toode peab olema elektrivõrguga ühendatud eraldi liini kaudud, mis on varustatud eraldiasuva poolustega kaitselüliti abil. Nõuetele vastava maanduskaabli olemasolu on kohustuslik. Vanni toitejuhtme ristlõike pindala peab olema vähemalt 2,5 mm².

- * Vee temperatuur võiks olla alla 45 kraadi. Soovituslik temperatuur on 30-38 kraadi.
 - * Paigalduse peavad läbi viima väljaõppinud spetsialistid kooskõlas käesolevas juhendis toodud paigaldusjuhustega. Vastasel juhul ei õnnestu vanni õigesti paigaldada.
 - * Traumade vältimiseks olge ettevaatlik ja pidage meeles, et vannitosa põrand ja vanniosa põrand on erineval kõrgusel.
 - * Toote põhjale jääb sageli seebivahtu – olge ettevaatlik vältimaks libisemist ja kukkumist.
 - * Erihoiatus: õnnetuste vältimiseks peavad astma, kõrge vererõhu või südamehaiguste all kannatavad isikud aurukabiini kasutamise ajal eriti ettevaatlikud olema.
 - * Enne massaaži funktsioonide sisselülitamist veenduge kindlasti vee olemasolus vannis, vastasel juhul ei hakka veepump tööle.
 - * Ärge kasutage vanni väga pikalt. Soovituslik aeg on 15-20 minutit.
 - * Ärge kasutage vanni üksi peale seda kui olete tarbinud alkoholi.
 - * Toote hooldamisel või detailide vahetusel tuleb kasutada ainult vastavaid varuosi, vastasel juhul ei kanna firma vastutust ükskõik milliste sellega seoses tekkida võivate probleemide eest.
 - * Kord aastas kutsuda vastava väljaõppega spetsialist vanni kontrollimiseks lekete puudumise ja elektrisüsteemi töökindluse osas, tagamaks toote normaalse toimimise.
- NB! Kontrollige veeühendusi korra poole aasta jooksul.

3. Ühendamine veevärgi ja elektriga

NB! Veeühendused ja elektriühendused võib teostada volitatud spetsialist, jälgides kõiki kohalikke nõudeid ja eeskirju.

Kõik voolikud tuleb enne ühendamist veega üle kontrollida. Kontrollida tuleb, kas nad on korrektselt ja tugevalt kinnitatud ning lekkevabad. Toote maaletooja ei võta vastutust kontrollimata jäetud ühenduskohtade eest. Aurusauna heaks ning töökindlaks funktsioneerimiseks on vajalik veesisendite ette paigaldada filtrid.

NÕUE! Vanni paigaldamisel peab olema tagatud võimalus sulgeda vee juurdevool kiiresti ja soovitatavalt vanni liigutamata.

4. Hooldamine

1. Transportides või paigaldades ärge palun tirige torudest vms, et vältida lekkeid.
2. Pärast kasutamisest jääb mustust tootele. Pühkige see ettevaatlikult pehme lapiga ning kasutades nõrka pesuvahendit. Metallosad poleerige ning pehme rätikuga, mis toob tootele värskendava välimuse.
3. Tootja ei vastuta vigade eest, mis on tekitanud vale puhatamine (kasutades sidrunhapet, äädikat või sarnast toodet, mis on tugevalt happeline).
4. Ära puhasta vanni materjaliga, mis võib vannile tekitada kriimustusi.
5. Ära puhasta vanni mõne õli või bensiiniga.
6. Ei ole soovitatav jätta vett vanni pikaks ajaks või kasutada vanni riide pesemiseks. Kui pikka aega vanni ei kasutata, siis soovitav vooluringist välja lülitada.
7. Ohu vältimiseks peab erialatehnik (sertifitseeritud elektrik) vanni voolujuhtmed korralikult maandama.

PAIGALDAMISE PILTJUHE

Tagamaks toote õige ja kiire paigaldamise ühes kõigi ohutusreeglite järgimisega, tuleb paigaldusprotsess allpoolkirjeldatud viisil etappideks jaotada. Alltoodud etappe on kirjeldatud vastavate illustatsioonide ja selgitavate tekstide abil. Kabiini paigaldamine peab aset leidma kooskõlas alltoodud etappidega ning vastavalt toimingute osutatud järjestusele.

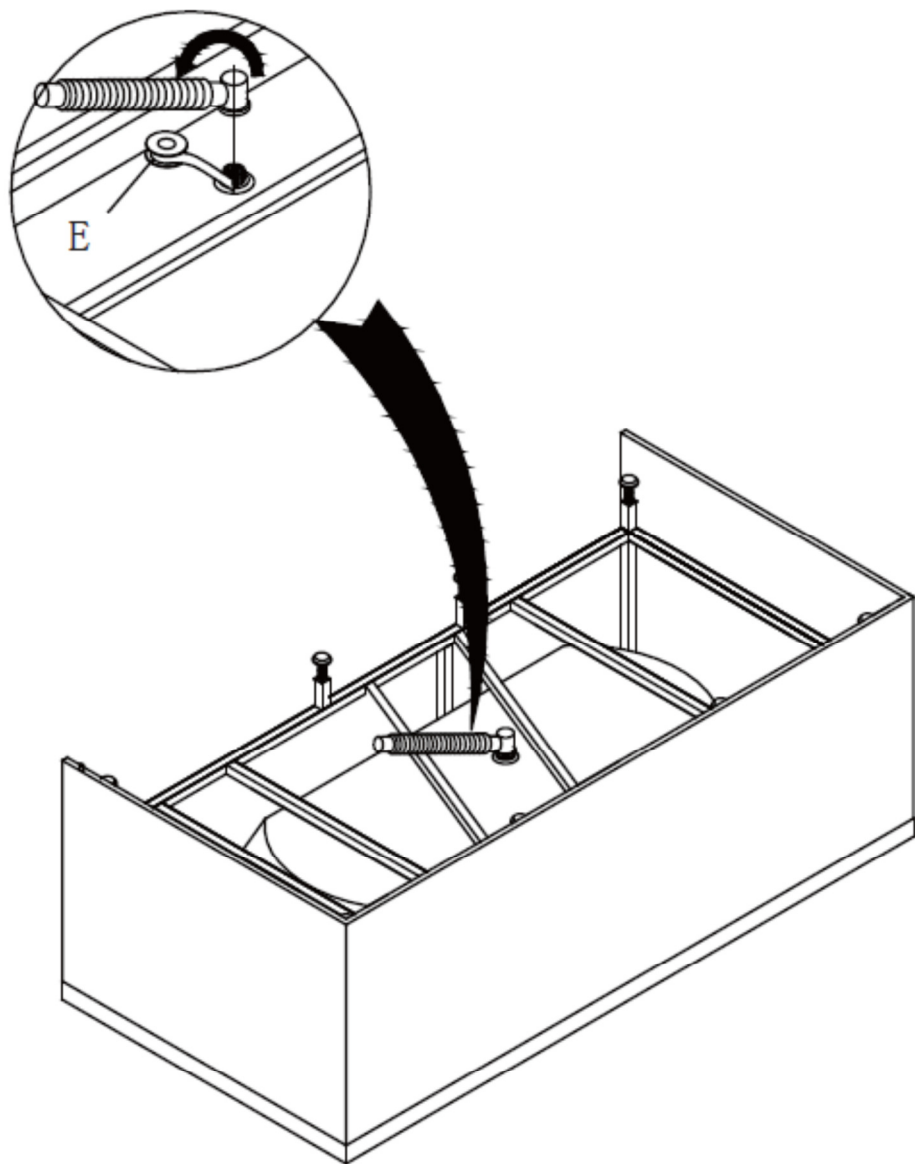

1. Keerake vann tagurpidi või küljele nii, et see ei kahjustaks akrüülist pinda. Keerake äravoolu väliskeermele toruteipi ning paigaldage sifoon.

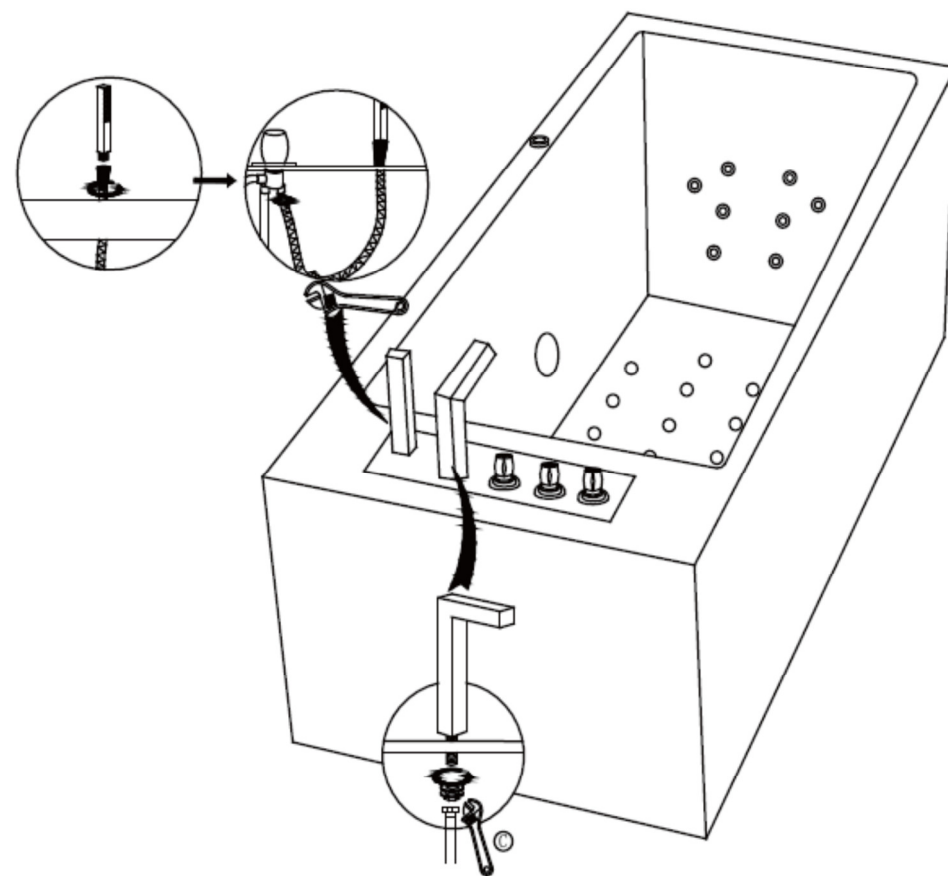

2. Ühendage kaskaad segistiga. Paigaldage käsidušivoolik ja käsidušš. Ühendage kõik segisti voolikud (vaata eraldi segisti joonist). Paigaldage peadtoed. Paigaldage sifooni kofreeritud toru ots äravoolu. Kasutage tihendamiseks silikooni. Liigutage vann oma asukohale nurka.

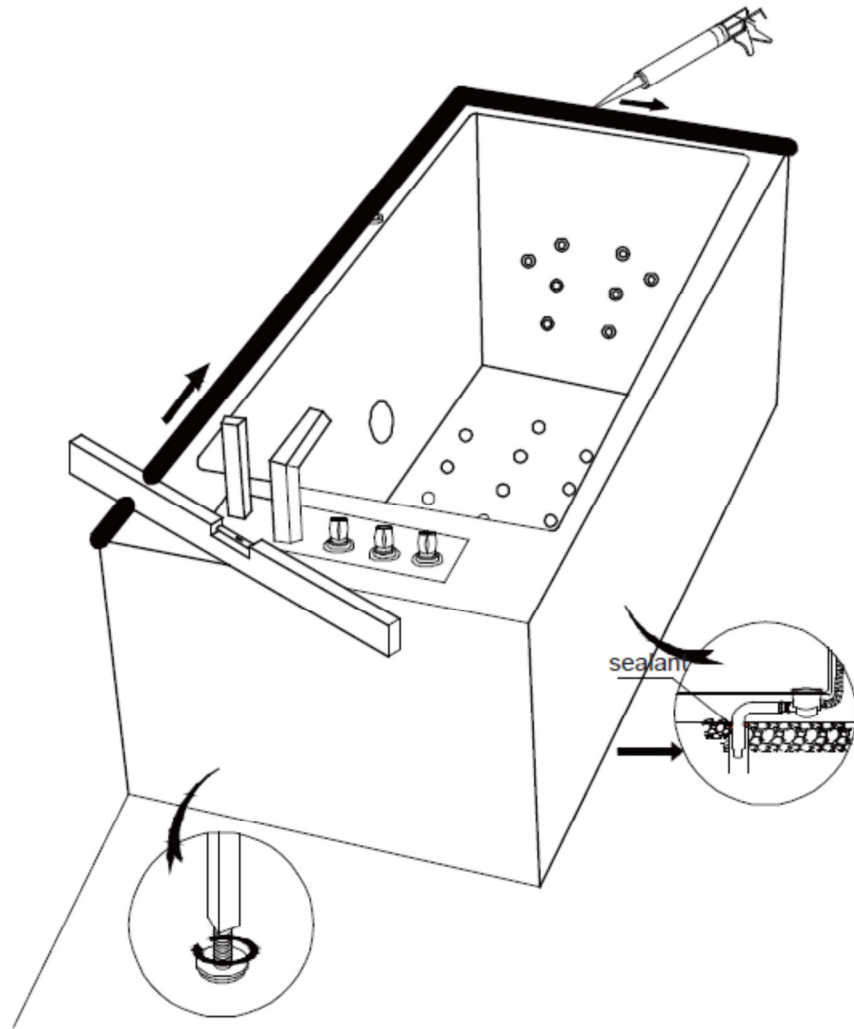

Segisti skeem

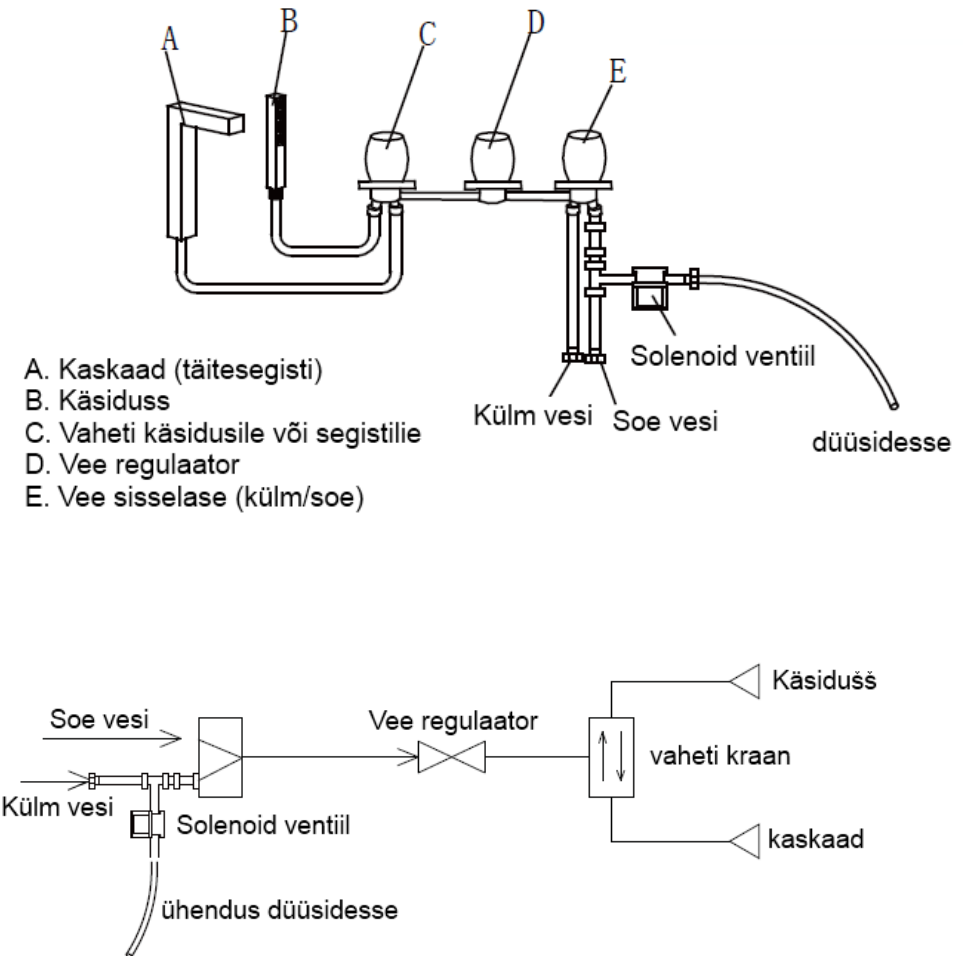

3. Silikoonige vanni kaks tagumist äärt või kasutage selleks spetsiaalset vanni teipi vee lekkimise vältimiseks.

JUHTPANEELI KASUTAMINE

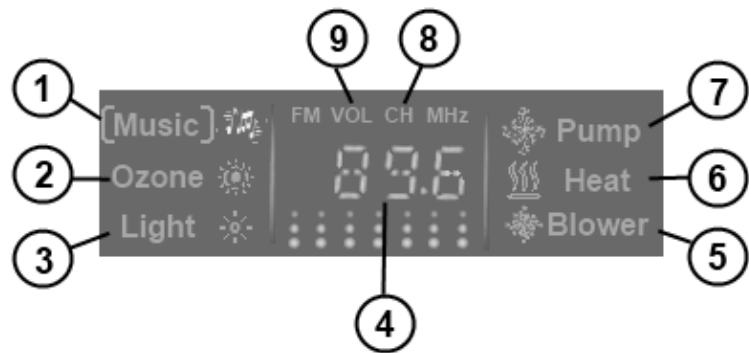

1. R aadio
2. Osonaator
3. Valgustus
4. Raadiojaama sagedus
5. Õhumassaaž
6. Veesoendi
7. Veemassaaž
8. Raadiokanali otsing
9. Heli

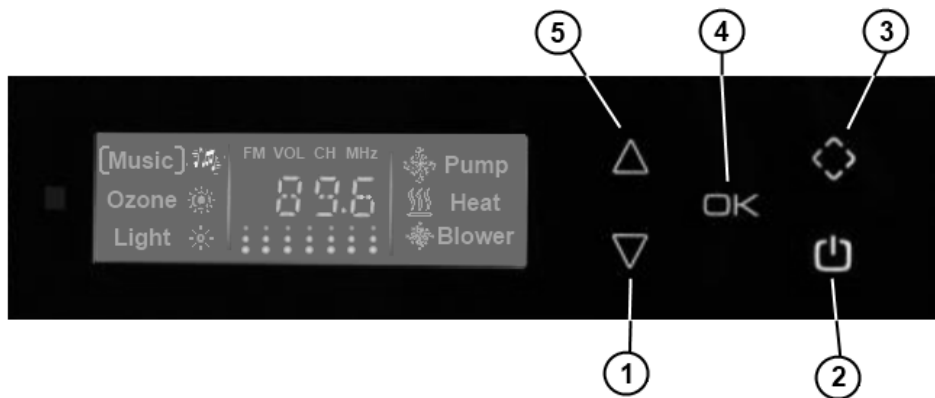



1. Liigu alla
2. On/off lüliti
3. Menüü/funktsiooni vaheti/raadiojaama salvestaja
4. Funktsiooni kinnitamine
5. Liigu ülesse

1. Kõik nupud teevad töötamisel heli di... di...
2. On/off lüliti. Vajutage " " nuppu juhtpaneeli käivitamiseks. Lcd paneeli valgus hakkab tööle. Vajuta teist korda juhtpaneeli väljalülitamiseks.
3. Valgusti. Kui juhtpaneel on sisse lülitatud, vajutage "△, ▽" valgustuse valimiseks. Kui kursor on **(Light)**, siis vajutage "OK" valguse käivitamiseks. Valguse ikoon hakkab vilkuma. Vajutage "OK" nuppu uuesti valgusti välja lülitamiseks. Ikoon lõpetab vilkumise.
4. Lukustus. Kui ühtegi funktsiooni pole 1 minuti jooksul kasutatud, siis juhtpaneel automaatselt lukustub. Lcd ekraanile tuleb "LOCK". Hoidke all ükskõik millist nuppu üle 3 sekundi paneeli avamiseks.
5. Osonaator. Kui juhtpaneel on sisse lülitatud, vajutage "△, ▽" osonaatori valimiseks. Kui kursor on **(Ozone)**, siis vajutage "OK" osonaatori käivitamiseks. Osonaatori ikoon hakkab vilkuma. Vajutage "OK" nuppu uuesti osonaatori välja lülitamiseks. Ikoon lõpetab vilkumise.
6. Õhumassaaž. Kui juhtpaneel on sisse lülitatud, vajutage "△, ▽" õhumassaaži valimiseks. Kui kursor on **(Blower)**, siis vajutage "OK" õhumassaaži käivitamiseks. Õhumassaaži ikoon hakkab vilkuma. Vajutage "OK" nuppu uuesti õhumassaaži välja lülitamiseks. Ikoon lõpetab vilkumise.
7. Veemassaaž.
 - 7.1. Veetaseme nivoo andur kaitseb veepumpa läbipõlemast. Veemassaaži pump ei hakka enne tööle, kui vann pole täitunud veega massaaži düüsideni.
 - 7.2. Kui juhtpaneel on sisse lülitatud, vajutage "△, ▽" veemassaaži valimiseks. Kui kursor on **(Pump)**, siis vajutage "OK" veemassaaži käivitamiseks. veemassaaži ikoon hakkab vilkuma. Vajutage "OK" nuppu uuesti veemassaaži välja lülitamiseks. Ikoon lõpetab vilkumise.

8. Veesoendi.





8.1 Antud funktsioon töötab ainult veemassaažiga ühel ajal.

8.2 Kui juhtpaneel on sisse lülitatud, vajutage  ,  veesoendi valimiseks. Kui kursor on **(Heat)**, siis vajutage  veesoendi käivitamiseks.

8.3 Termostaatiline veesoendi on tehase seadistusega 37°C. Termostaatiline veesoendi alustab tööd siis kui vanni vee temperatuur on $\leq 36^{\circ}\text{C}$ ning lõpetab töö kui vanni vee temperatuur on $\geq 38^{\circ}\text{C}$.

8.4 Kui veesoendi funktsioon töötab, siis tehase seadistuse 37°C muutmiseks





vajutage  nuppu kuni temperatuuri näit ekraanil hakkab vilkuma.

Vajutage  ,  ühe korra temperatuuri tõstmiseks või langetamiseks 1°C. Kui  ,  hoida all üle 2 sekundi, siis temperatuur tõuseb või langeb kiirusega $1^{\circ}\text{C}/0,5\text{s}$. Temperatuuride seadistamise vahemik on 30°C - 45°C.

8.5 Kui tekib termomeetri rike, siis ekraanile tuleb veatead "E1" ja heli di... di... ning veesoendi lakkab töötamast.



9. Raadio

9.1 Raadio töötab sagedustel 87,5 MHz – 108,0 MHz.



9.2 Kui juhtpaneel on sisse lülitatud, vajutage  ,  Raadio valimiseks. Kui kursor on **(Music)**, siis vajutage  Raadio käivitamiseks. Juhtpaneelile tuleb hetke sagedus ja "FM" ikoon hakkab põlema. Vajutage veel kord  raadio sulgemiseks.



9.3 Kui raadio funktsioon on sisse lülitatud, vajutage  nuppu kuni "FM" ja "MHz" ikoonid hakkavad vilkuma uue sageduse seadistamiseks.

9.3.1 Vajutage  nuppu sageduse muutmiseks 100 KHz võrra.





Hoidke all  nuppu üle 2 sekundi ning süsteem hakkab otsima automaatselt selgemaid sagedusi. Automaatselt lukustatakse esimene leitud raadiojaam. Kui otsingu näit ekraanil jõuab 108.0 MHz, vajutage veelkord  nuppu ning sagedus hüppab näidule 87.5 MHz.



9.3.2 Vajutage  nuppu sageduse muutmiseks 100 KHz võrra.

Hoidke all  nuppu üle 2 sekundi ning süsteem hakkab otsima automaatselt selgemaid sagedusi. Automaatselt lukustatakse esimene leitud raadiojaam. Kui otsingu näit ekraanil jõuab 87.5 MHz, vajutage veelkord  nuppu ning sagedus hüppab näidule 108.0 MHz.

9.4 Kui raadio funktsioon on sisse lülitatud, vajutage  nuppu kuni "VOL" ikoon hakkab vilkuma. Vajutage  nuppu heli võimendamiseks, vajutage  nuppu heli langetamiseks. Helitugevuse skaala on 0 – 20.

9.5 Raadio jaamade salvestamine.

9.5.1 Kui soovite valitud sageduse salvestada, vajutage  nuppu kuni "CH" ikoon hakkab ekraanil vilkuma. Vajutage  ,  valimaks salvestuse positsioon (1 – 18 positsiooni mälus). Pärast valimist vajutage  ning sagedus on salvestatud vastavale positsioonile.

- 9.5.2 Salvestatud jaama valimine. Kui raadio funktsioon on sisse lülitatud, vajutage  nuppu kuni "CH" ikoon hakkab ekraanil vilkuma. Vajutage ,  valimaks salvestatud positsioon 18 positsiooni hulgast.
- 9.5.3 Kui vajutate  nuppu erinevate funktsioonide valimiseks ning peale seda ei kasuta nuppe ,  5 sekundi jooksul, siis süsteem väljub funktsioonide valimisest. Alustage uuesti  nuppu vajutades.

PAIGALDUS

Kasutage vee- ja vooluvõrku ühendamisel vastava kvalifikatsiooniga spetsialisti!

Soovitame toote paigaldamisel kasutada kogemustega spetsialisti abi.

Kui teil puudub kogemus santehnika toote paigaldamisel, siis soovitame leida santehniku võik kellegi, kes antud tööga varem on kokku puutunud. Vastasel juhul võib toote paigalduseks kuluda palju aega. Hooldamine on väga tähtis aurusauna puhul, sest küttekehale tekib katlakivi. Samuti on oluline korra aastas kontrollida veeühendusi. Saatke palun päring telefonitsi või e-posti teel. Leiame teile sobiliku paigaldaja ja hooldaja.



+372 677 64 80

+372 56 250 800



Service@schonberg.ee

Rohkem informatsiooni kodulehelt:

<http://www.schonberg-bathrooms.com/paigaldus/>

Registreeri oma toode ning anna sulle juurde 12 kuud lisagarantiid!

www.schonberg-bathrooms.com/garantii/

GARANTII

- * Garantiidandja annab tootele garantii vastavalt käesolevale garantiitingimusele Eesti Vabariigi territooriumil. Garantiidandjaks on käesolevas tingimustest välja toodud toote müüja.
- * Käesolevast garantiitingimustest tulenev garantii ei välista tarbijal mistahes kehtivatest õigusaktidest tulenevate õiguste kasutamist
- * Garantiitähhtaeg on aurusauna, massaažikabiini ja massaaživanni (eelnimetatud seadmed edaspidi eraldi nimetatud ka toode või koos nimetatud tooted) puhul **24 kuud**. Generaatori ja elektroonika garantii **12 kuud**.
- * Garantiitähhtaeg tootele hakkab lugema arve-saatelehe/müügikviitungi väljastamisest ja toote üleandmisest tarbijale. Toote parandamise puhul garantiitähhtajal pikeneb garantiitähhtaeg garantiiremondi teostamise aja võrra.
- * Lisaks käesolevast garantiitingimustest tulenevatele õigustele on tarbijal ka muud seadusest tulenevad õigused.
- * Tootja lisagarantii vastavalt 36 ja 24 kuud rakendub tootele juhul, kui toode registreeritakse online <http://www.schonberg-bathrooms.com/garantii> ja aurusauna puhul tehakse kord aastas hooldust.

Garantii ulatus

- * Garantiiiga on hõlmatud garantiitähhtajal tootel ilmunud toote valmistamise-, materjali- ja konstruktsioonipuuduste kõrvaldamine garantiitalongil märgitud volitatud töökojas võimaldamaks tarbija ostetud toote sihtotstarbelist kasutamist.
- * Toote garantii hõlmab vaid defektsete detailide vahetust või remonti ja ei laiene muudele otsestele ja/või kaudsetele kuludele ja/või kahjudele, mida on põhjustanud toote defekt või rike.
- * Garantii alusel väljavahetatud defektsed osad saavad garantiidandja omandiks.
- * Garantii korras asendatud detailidele ja seadmetele kehtib garantii toote garantiiaja lõpuni kuid mitte vähem, kui 6 kuud arvates detaili või seadme asenduse kuupäevast.

Garantii alla EI KUULU:

- * Toote regulaarsest sihtotstarbelisest kasutamisest tekkinud normaalne kulumine (sealhulgas ka massaažipaneeli segistilifti, dušikõri või -käpa ja dušinurga uste konksude vahetus, rullikute kulumine).
- * Puudused, mis on tekkinud peale toote üleandmist tarbijale ning on tingitud: Toote ebaõigest või mittesihtotstarbelisest kasutamisest, samuti ebaõigest hooldamisest, paigaldamisest või ühendamisest; tootel kasutatakse abrasiivseid tugevaid sööbivaid aineid. Samuti katlakivi mittepuhastamisel generaatorist tekkinud rikke tõttu.
- * Toote ühendamisest sobimatusse või ajutisse elektri-, vee- või kanalisatsioonisüsteemi;
- * halvadest kasutamistingimustest, samuti valgust, korrosioonist või elektrolüüsist;
- * puudused, mis on peale toote üleandmist tarbijale:
- * kui toodet on remonditud teenindusasutuses, mis ei ole **Volitatud töökodade loetelus**;
- * tarbija süülisest tegevusest või tegevusetusest tekkinud puudused.

- * transpordi kahjude likvideerimine, mille on tootele tekkinud toote transpordil tootjale mittekuuluva transpordivahendiga.
 - * Kahjude likvideerimisega, mis on tekkinud toote ostjapoolse mittenõuetekohase ladustamise ja hoidmisega.
 - * Paigaldusel ilmnevate kahjustuste likvideerimine juhul, kui ostu ja paigalduse vaheline periood on üle 3 kuud.
 - * teenindamiseks mõeldud töötsooni (0,5m tootest) vabastamisega seonduvad tööd.
 - * garantiiremondi korras ei teostata toote kasutusjuhendis soovitatud hooldustöid (toote puhastamine, reguleerimine jne.)
 - * Muude detailide ja sõlmede rikete likvideerimine, mis on põhjustatud toote paigaldus-ja kasutusjuhendi nõuete ja juhiste ning igasuguste kohalike nõuete eiramisest.
 - * vee halvast kvaliteedist tekkinud defektid tootel.
 - * Vee jäätmisest tekkinud defektid
 - * Toitepinge kehtivatele standartitele mittevastavusest tingitud rikked.
 - * Toote kommertskaubandusel garantii ei kehti.
 - * Toote omavoliline ümberehitus
 - * Toodet kasutatakse, kuid see ei ole ühendatud veega või kui vett ei tule tootesse (veepump või aurugeneraator põleb kuivkasutusel läbi).
 - * kui erapooletu ekspertiis teeb kindlaks, et puudus ei kuulu garantii alla.
 - * Garantii ei laiene tootega mitteseotud kuludele või kahjule, mis on tekkinud seoses toote rikke või seiskumisega
- ### Tarbija õigused:
- * Tarbijal on õigus nõuda ostetud toote käesolevates garantiitingimustes ettenähtud tingimustel tasuta parandamist või väljavahetamist, kui parandamine ei anna soovitud tulemusi.
 - * Tarbijal on õigus puuduse ilmnemisel nõuda toote parandamise asemel toote tagasivõtmist ja ostuhinna tagastamist üksnes juhul, kui tegemist on olulise puudusega, mille parandamine ei annaks soovitud tulemust või garantiiremondi ei teostata korduvalt nõuetekohaselt.
 - * Tarbijal on õigus saada vahetatud tootele või toote osale algse müügigarantiiga sama kestvusega uus garantii.
- ### Tarbija õiguste teostamise kord:
- * Toote puuduse ilmnemisel tuleb koheselt lõpetada toote kasutamine ja pöörduda 5 päeva jooksul mõne garantiitalongil nimetatud volitatud töökoja poole.
 - * Käesolevates garantiitingimustes toodud õiguste teostamiseks peab tarbija volitatud töökojale esitama:
 - 1) nõuetekohase originaalmüügidokumendi
 - 2) maaletooja poolt väljastatud teostatud tööde akti
 - * Garantiiremont teostatakse mõistliku aja jooksul pärast volitatud töökoja poole pöördumist.
 - * Garantiiremondi teostaja võib nõuda toote omanikult/valdajalt vaba töötsooni olemasolu (vähemalt 0,5 m).